

WE

USZCZELNIENIE BRAMOWE



**Szybki
montaż**



*Podatna rama,
uchyla się przy
nieprawidłowym
najeździe pojazdu
ciężarowego*

SERIA 500

USZCZELNIENIE FARTUCHOWE Z UCHYLNĄ RAMĄ STALOWĄ

Fartuchowe uszczelnienia bramowe STERTIL z uchylną cofającą się ramą stalową mają ustaloną pozycję rynkową dzięki uniwersalności stosowania przy ograniczonej kosztowo inwestycji

Funkcjonalność

Pojazd ciężarowy najeżdża tyłem w uszczelnienie bramowe, przy czym kierowca orientuje pojazd wg oznakowania na fartuchach bramowych. Głębokość wjazdu od 350 do 450 mm pozwala na dookolne objęcie nadwozia fartuchami bez ograniczania otworu ładunkowego.

Opracowano zewnętrzny wymiar uszczelnienia bramowego na 3400 mm, by uszczelniając coraz szersze pojazdy, uniknąć zarazem szkód powodowanych zbyt ciasnymi otworami wjazdowymi. Uszczelnienie bramowe o szerokości 3300 mm lub węższe zostałyby w krótkim czasie zniszczone aktualnie eksploatowanym parkiem pojazdów.

Wymiary

Uszczelnienie bramowe typ WE wykonywane jest do stosowania jedynie we współpracy z mostami przeładunkowymi i posiada następujące wymiary standardowe:

szerokość zewnętrzna	3400 mm
wysokość zewnętrzna	3400 mm*
głębokość	550 mm
wysokość fartucha górnego	1000 mm
szerokość fartuchów bocznych	675 mm

* wysokość strony tylnej - 100 mm spadu ku przodowi z bocznym odpływem wody deszczowej.

Uwaga: zabudowa na poziomie platformy mostu przeładunkowego

Przykład

O ile most przeładunkowy ma platformę na poziomie 1200 mm, to uszczelnienie bramowe uszczelnia pojazdy ciężarowe o szerokościach od 2200 do 2800 mm (wraz z otwartymi skrzydłami drzwi pojazdu) i wysokościach pojazdu od 3500 do 4200 mm.

WE

Rodzaje fartuchów

Opis ogólny:

- kolor fartuchów czarny,
- każdy fartuch boczny oznakowany jest białą strzałką pomocną kierowcy do naprowadzania pojazdu,
- między bocznymi fartuchami znajduje się napięta linka gumowa zapobiegająca wpadaniu fartucha górnego za fartuchy boczne pod wpływem wiatru.

Model WE 574:

- wzmocniona tkanina winylowa grubości 3 mm z dwiema wstawkami tkaninowymi,
- sztywność poprzeczna tkaniny zapewnia fartuchom bocznym przyleganie do pojazdu także w obszarach o dużej sile wiatru.

Rama

Stalowa cynkowana ogniowo, uchylna rama składa się z:

- profilu prostokątnego tworzącego panele ramy,
- czterech ramion zawiasowych z płaskownika stalowego,
- aluminiowych listew kryjących przód ramy bocznej,
- aluminiowego profilu zakrywającego przód ramy górnej, będącego jednocześnie przegrodą dla spływającej ku przodowi, rozprowadzanej na boki wody deszczowej,
- aluminiowego profilu zakrywającego boki tylnej ramy,
- czarnego poszycia ramy z Bisonylu 620 g/m²,
- górnej ramy odwadniającej ze spadem ku przodowi 100 mm.

Montaż

Udostępniamy szczegółową instrukcję montażu pozwalającą na szybki i prosty montaż. Wszystkie fartuchy i aluminiowe profile zakrywające są wstępnie zamontowane na ramie stalowej. Do mocowania na ścianie hali służą wstępnie wykonane po trzy otwory na ramach bocznych, a jeden otwór na ramie górnej. Połączenia elementów ramy zapewniają stateczność konstrukcji.

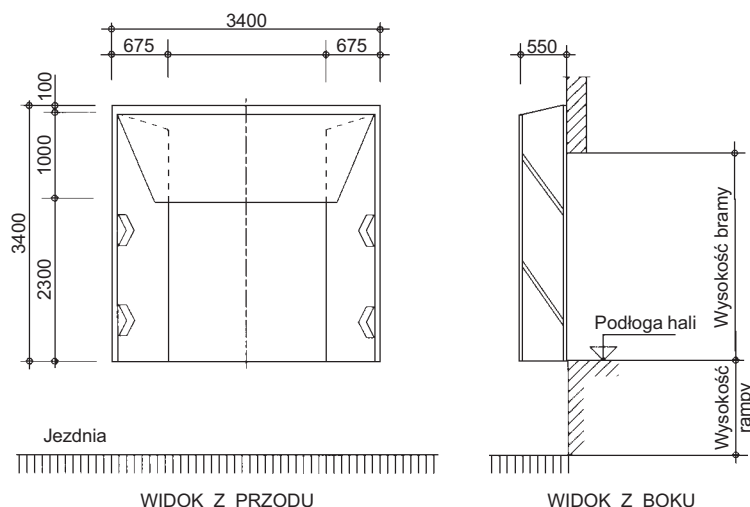
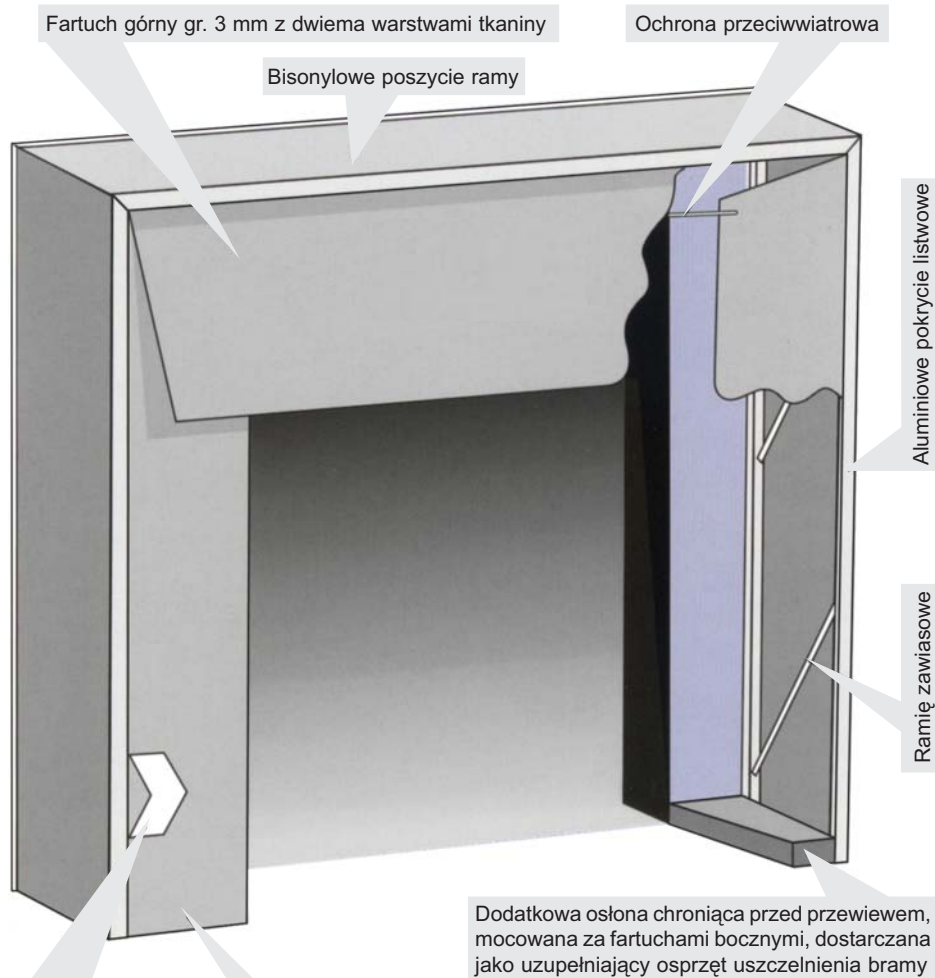

Rysunki

Udostępniamy szczegółowe rysunki dla budowlanego przygotowania montażu uszczelnienia bramy. W oparciu o nasze długoletnie doświadczenie chętnie służymy poradą w sytuacjach specjalnych.

Przedstawiciel handlowy: