

RISE®



Smart
Moving



IWA 14-1-2013 V/7200
[N3C]/48/90: -0.8



PAS 68-2013 V/7500
[N3]/48/90: -0.5



ASTM INTERNATIONAL
ASTM F2656 Rating
C730/7200 - P1



MAXIMUM

AUTOMATYCZNY HYDRAULICZNY SŁUPEK 230 VAC
Z CERTYFIKATEM ANTYTERRORYSTYCZNYM



Made in Italy



MAXIMUM M30

Ø 275 mm | H 900 mm | Grubość 10 mm



- Automatyczny słupek z wbudowaną pompą hydrauliczną i certyfikatem antyterrorystycznym, który jest w stanie wytrzymać uderzenie pojazdem o masie 7500 kg poruszającym się prędkością 48 km/h
- Zakres penetracji pojazdu: -0,8 m
- Malowanie metodą kateforezy w kolorze „Graphite Black” lub pokrycie ze szczotkowanej stali nierdzewnej AISI316
- Dostępna wersja z funkcją E.F.O (Emergency Fast Operation – szybkie awaryjne podnoszenie słupka), opcjonalny nabój pirotechniczny umożliwiający podniesienie słupka w 1,5 sekundy
- Słupek z wbudowanymi diodami LED oraz pasem odblaskowym zwiększającym bezpieczeństwo użytkownika, centrala sterująca obsługująca dwoma słupkami jednocześnie
- Skrzynka fundamentowa i słupek zgodne z normą EN124 (odporność na nacisk 40T), regulowana i niezależna pompa hydrauliczna w każdym słupku
- W przypadku awarii zasilania słupek pozostaje w pozycji podniesionej (możliwe ręczne opuszczenie)
- Ogrzewanie skrzynki fundamentowej oraz sygnalizator akustyczny, dostępne jako akcesoria opcjonalne

• SUGEROWANE ZASTOSOWANIE:

Wjazdy do firm lub fabryk |

Ambasady | Posterunki policji | Bazy wojskowe |

Budynki ministerialne | Obiekty potencjalnie zagrożone

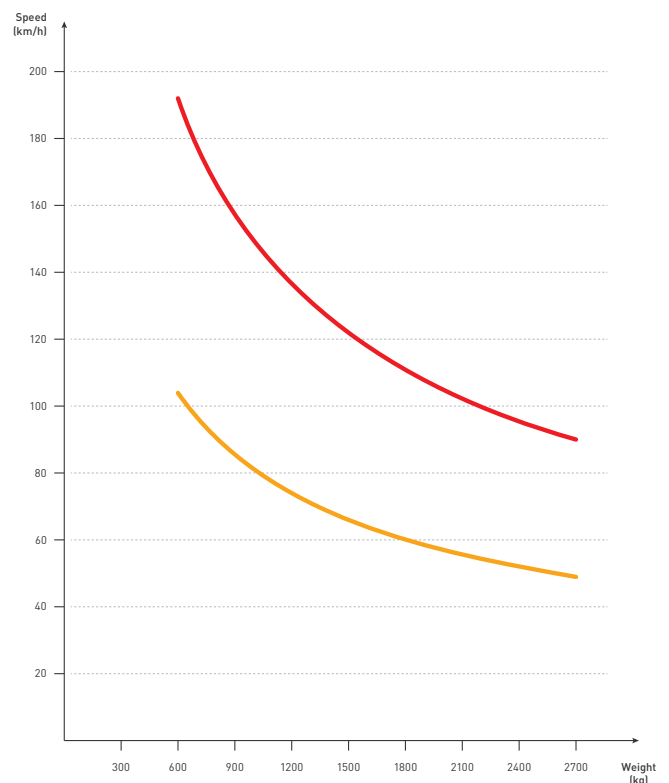

ZOBACZ WIDEO Z CRASH TESTU:

https://www.youtube.com/watch?v=4Do_0B4R6al



IWA 14-1:2013 V/7200
[N3C]/48/90/-0.8



PAS 68:2013 V/7500
[N3]/48/90/-0.5



ASTM INTERNATIONAL
ASTM F2656 Rating
C730/7200 - P1

— Odporność na uderzenia: 250.000 J

— Odporność na ściskanie: 850.000 J

MAXIMUM M30

Ø 275 mm | H 900 mm | Grubość 10 mm

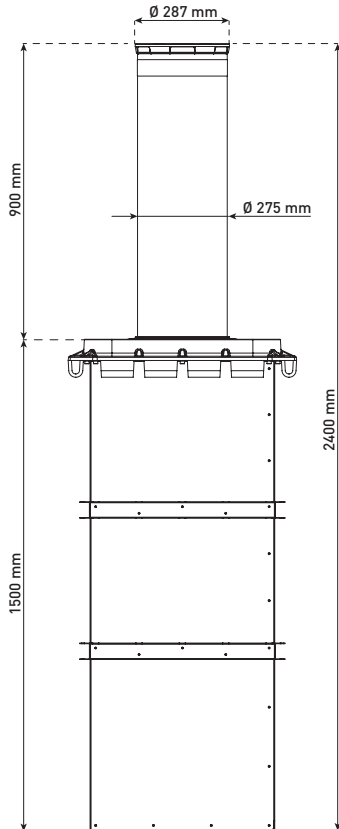
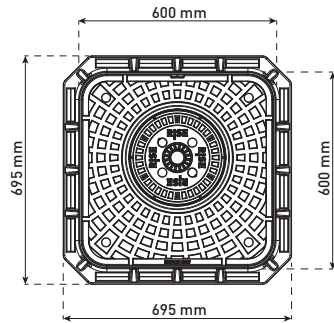

AKCESORIA:

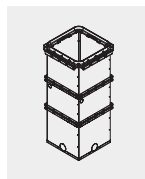

CA.M30
Skrzynia fundamentowa wykonana z żeliwa oraz stali galwanizowanej

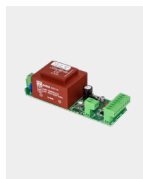

CP.BL
Moduł sterujący sygnalizacją. Zarządza oświetleniem LED i sygnalizatorem akustycznym

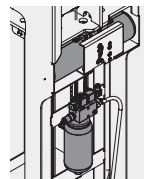

EFO
System awaryjnego podnoszenia wykorzystujący nabój pirotechniczny



GL.BUZZ
Sygnalizator akustyczny



GL.CABLE
Kabel FG16 16x1,5 do układu hydraulicznego słupka



GL.HEAT
Grzałka do słupka hydraulicznego, aktywna poniżej 10°C

SPECYFIKACJA TECHNICZNA	MAX M30	MAX M30 - I	MAX M30 EFO	MAX M30 EFO - I
Wysokość cylindra			900 mm	
Średnica cylindra			275 mm	
Grubość cylindra			10 mm	
Materiał cylindra	Stal S355JR	Stal nierdzewna AISI316	Stal S355JR	Stal nierdzewna AISI316
Czas podnoszenia			4,5 s	
Czas opuszczania			4,5 s	
Źródło zasilania			230 Vac - 50/60 Hz	
Pobór mocy			1000 W	
Pompa hydrauliczna			Wbudowana	
Indeks obciążenia EN 124			D400 (40 ton)	
Praca ręczna w przypadku awarii zasilania			Mechanizm ręcznego opuszczania pod pokrywą słupka	
System awaryjnego podnoszenia (E.F.O)		NIE		TAK
Czas awaryjnego podnoszenia (E.F.O)		BRAK		1,5 s
Kondensator		31,5 µF		50 µF
Ilość cykli dziennych			3.500	
MCBF (Żywotność słupka w cyklach)			3.000.000	
Certyfikaty			IWA 14-1:2013 V/7200 [N3C] /48/90: -0.8 PAS68:2013 V/7500 [N3] /48/90: -0.5 ASTM F2656 Rating C730/7200 - P1	
Odporność na uderzenia			250.000 J	
Odporność na ścięcie			850.000 J	
Temperatura pracy			-40°C ÷ +60°C [GL.HEAT - niezbędne akcesorium do pracy w temperaturach niższych niż -10°C]	
Klasa szczelności			IP67	
Waga (bez skrzyni fundamentowej)	340 kg	350 kg	348 kg	358 kg



MAX.CP

Centrala sterująca dla 2 słupków hydraulicznych

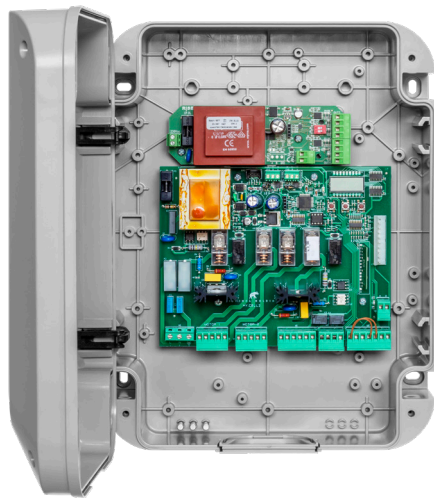

- Źródło zasilania 230 Vac 50/60 Hz
- Centrala sterująca 1 lub 2 słupkami MAXIMUM
- Zintegrowany 64-kodowy odbiornik 433,92 MHz z 3 systemami kodowania (Advanced Rolling Code, Rolling Code, Fixed Code)
- Kostki zaciskowe z możliwością odłączenia
- Regulacja parametrów oraz funkcji logicznych za pomocą wbudowanego wyświetlacza LED
- Praca automatyczna, półautomatyczna oraz funkcja "DEADMAN"
- Możliwość zabezpieczenia centrali hasłem
- Centrala wyposażona w wejścia sterujące KROK PO KROKU dla jednego słupka lub dla wszystkich słupków oraz wejścia sterujące podnoszeniem i opuszczaniem WSZYSTKO W GÓRĘ i WSZYSTKO W DÓŁ
- **Wersja z wbudowaną płytą do zarządzania sygnalizacją akustyczną oraz oświetleniem LED (MAX.CP BL)**
- Oddzielne wejścia wyłączników krańcowych dla każdego silnika
- Wejścia sterujące dla detektorów pętli indukcyjnej oraz urządzeń zabezpieczających (GL.PRES)
- 2 konfigurowalne wyjścia do sygnalizacji pozycji słupka lub sterowania modułem dodatkowym CP.BL
- Obudowa przystosowana do montażu dodatkowego modułu CP.BL
- Klasa szczelności IP54

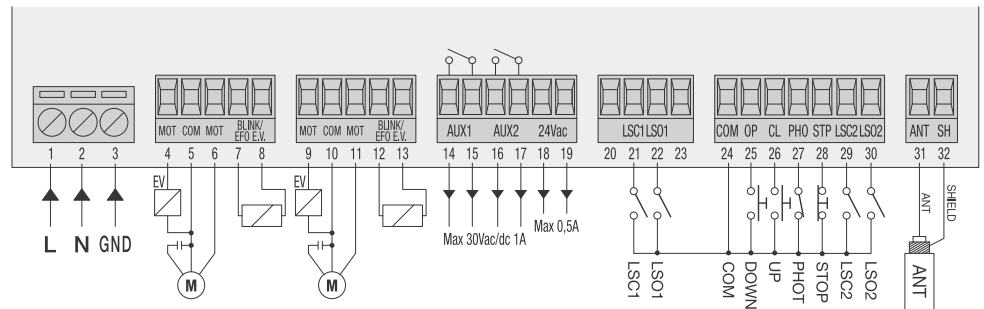
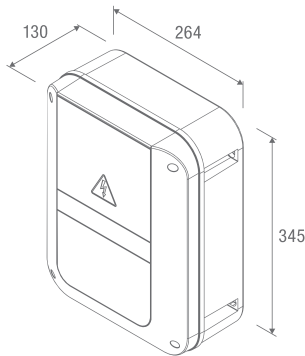

WZÓR DO OBLICZENIA ILOŚCI SŁUPKÓW PARKINGOWYCH NA PRZEJAZD

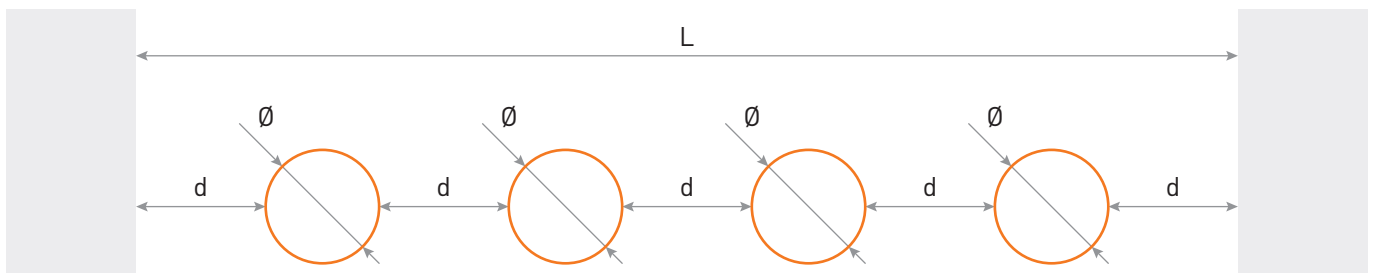

$$N = \frac{L - d_{\text{consigliata}}}{\varnothing + d_{\text{consigliata}}}$$

$$d = \frac{L - (\varnothing \cdot N)}{N + 1}$$

L (mm) = szerokość przejazdu niezbędna do poruszania się pojazdów

N = ilość potrzebnych słupków

Ø (mm) = średnica słupków

d (mm) = odległość pomiędzy słupkami

d_{consigliata} (mm) = zalecana odległość pomiędzy słupkami (1200 mm)

